

COLORATO

www.colorato.net

ΟΔΗΓΙΕΣ ΧΡΗΣΕΩΣ ΑΝΕΜΙΣΤΗΡΑ ΤΟΙΧΟΥ ΜΕ ΤΗΛΕΧΕΙΡΙΣΤΗΡΙΟ



ΜΟΝΤΕΛΟ: CLF-18WRC

Διαβάστε προσεκτικά αυτές τις οδηγίες πριν τη χρήση της συσκευής

ΠΡΟΕΙΔΟΠΟΙΗΣΗ: ΟΤΑΝ ΧΡΗΣΙΜΟΠΟΙΕΙΤΕ ΗΛΕΚΤΡΙΚΑ ΠΡΟΪΟΝΤΑ, ΘΑ ΠΡΕΠΕΙ ΝΑ ΑΚΟΛΟΥΘΕΙΤΕ ΠΑΝΤΟΤΕ ΤΟΥΣ ΒΑΣΙΚΟΥΣ ΚΑΝΟΝΕΣ ΑΣΦΑΛΕΙΑΣ ΓΙΑ ΝΑ ΜΕΙΩΘΕΙ Ο ΚΙΝΔΥΝΟΣ ΦΩΤΙΑΣ, ΗΛΕΚΤΡΟΠΛΗΞΙΑΣ, ΤΡΑΥΜΑΤΙΣΜΟΥ ΚΛΠ.

Ο μεγάλης ταχύτητας ανεμιστήρας λειτουργεί με υψηλής ποιότητας ρουλεμάν και έχει ταλαντευόμενη κεφαλή με τρεις ταχύτητες. Τα χαρακτηριστικά του πλεονεκτήματα είναι: ισχυρή ροή αέρα, ομαλή προσαρμογή της γωνίας κλίσης, λίγος θόρυβος, μικρή εκπομπή θερμότητας, εξοικονόμηση ενέργειας, χαμηλό κέντρο βάρους, εύκολος στη μετακίνηση, ανθεκτικός προφυλακτήρας με ελικοειδή πυκνό πλέγμα, το οποίο τον κάνει ασφαλή και εμφανίσιμο. Ο ανεμιστήρας αυτός προορίζεται μόνο για οικιακή χρήση.

1. ΤΕΧΝΙΚΑ ΧΑΡΑΚΤΗΡΙΣΤΙΚΑ:

| Μοντέλο | Διαστάσεις | Μετρούμενη Τάση | Μετρούμενη Συχνότητα | Εισαγόμενη Ισχύς | Παροχή Αέρα | Προδιαγραφές | Ταχύτητα περιστροφής |
|-----------|------------|-----------------|----------------------|------------------|-----------------------|--------------|----------------------|
| | (mm) | (V~) | (Hz) | (W) | (m ³ /min) | (Φάση) | (r/min) |
| CLF-16W | 400 | 220-240 | 50 | 110 | 82 | Μονή | 1400 |
| CLF-18W | 450 | 220-240 | 50 | 120 | 120 | Μονή | 1400 |
| CLF-18WRC | 450 | 220-240 | 50 | 120 | 120 | Μονή | 1400 |

ΔΙΑΓΡΑΜΜΑ ΔΟΜΗΣ

1. Μπροστινός προφυλακτήρας
2. Φτερό
3. Βίδα
4. Ροδέλα
5. Πίσω προφυλακτήρας
6. Μοτέρ
7. Παξιμάδι
8. Ροδέλα
9. Βίδα
10. Βραχίονας
11. Βάση τοίχου
12. Παξιμάδι
13. Ροδέλα
14. Βίδα
15. Στύλος
16. Δακτύλιος
17. Βίδα
18. Βάση δαπέδου

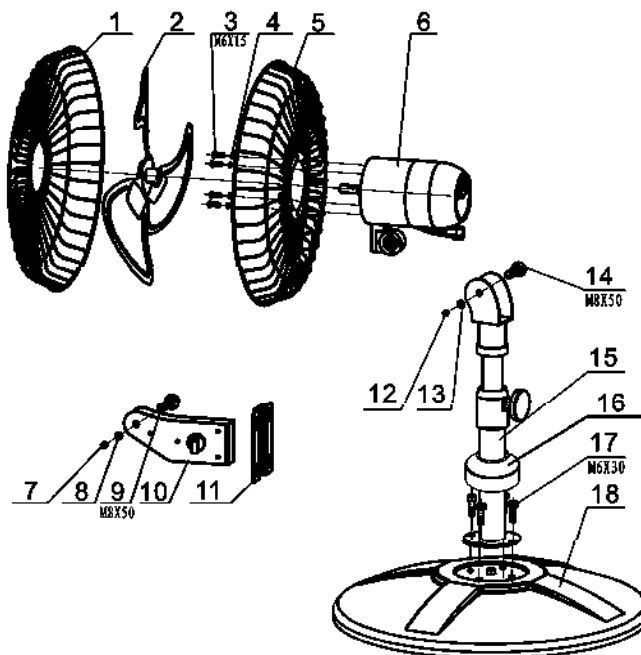

Διάγραμμα εγκατάστασης με διαστάσεις και διάγραμμα καλωδίωσης

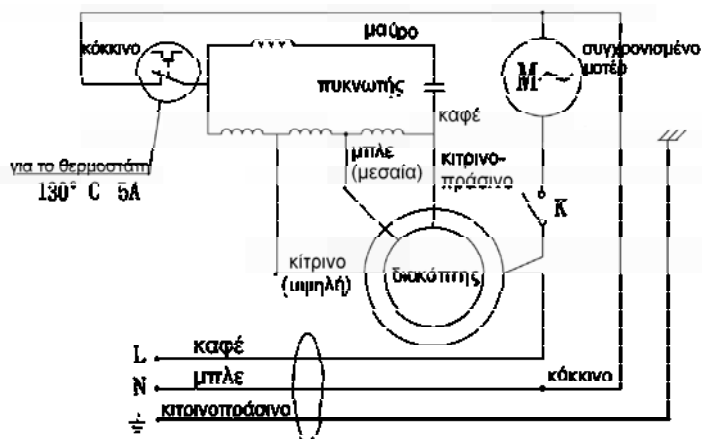
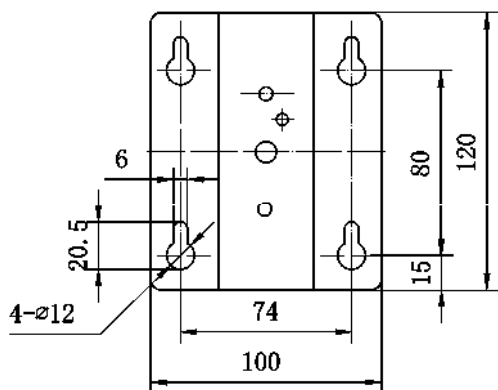

2. ΟΔΗΓΙΕΣ ΧΕΙΡΙΣΜΟΥ

- 1) Πριν τη χρήση, ελέγξτε αν η τάση και η συχνότητα στο καρτελάκι των τεχνικών χαρακτηριστικών του ανεμιστήρα, συμφωνούν με την τοπική τάση.
- 2) Ξεβιδώστε τη βίδα στήριξης από το κιβώτιο ελέγχου (όπως δείχνει η εικόνα) και έπειτα στερεώστε το κιβώτιο στο σωλήνα στη θέση που δείχνει η εικόνα.
- 3) Έλεγχος ταχύτητας: Ο διακόπτης έχει τρεις ταχύτητες, με τους αριθμούς 0, 1, 2 και 3, που αντιστοιχούν στις θέσεις: κλειστό, αργή, μέτρια και γρήγορη.

3. ΠΡΟΕΙΔΟΠΟΙΗΣΗ-----ΓΙΑ ΝΑ ΜΕΙΩΘΕΙ Ο ΚΙΝΔΥΝΟΣ ΗΛΕΚΤΡΟΠΛΗΞΙΑΣ, ΜΗΝ ΧΡΗΣΙΜΟΠΟΙΕΙΤΕ ΤΟΝ ΑΝΕΜΙΣΤΗΡΑ ΜΕ ΟΠΟΙΑΔΗΠΟΤΕ ΣΥΣΚΕΥΗ ΕΛΕΓΧΟΥ ΤΗΣ ΤΑΧΥΤΗΤΑΣ.

- 1) Μην αγγίζετε τα φτερά με τα χέρια σας ή με οποιοδήποτε σκληρό αντικείμενο πριν ο ανεμιστήρας ακινητοποιηθεί, για την αποφυγή ατυχημάτων.
- 2) Μην τραβάτε το καλώδιο ισχύος απότομα, καθώς υπάρχει κίνδυνος να πέσει κάτω.
- 3) Μην αλλάζετε το καλώδιο ισχύος μόνοι σας. Εάν υπάρχει μεγάλη ανάγκη, κανονίστε να γίνει σε κάποιο σταθμό επισκευών καθορισμένο από εμάς ή στείλτε τον ανεμιστήρα πίσω σε εμάς, για να βεβαιωθείτε ότι πληρούνται οι όροι ασφαλείας.
- 4) Πριν τον καθαρίσετε, αποσυνδέστε τον πλήρως από το ρεύμα, αφαιρέστε τον μπροστινό προφυλακτήρα και το φτερό. Χρησιμοποιήστε ένα μαλακό ύφασμα βρεγμένο με σαπουνόνερο ή οινόπνευμα για να καθαρίσετε τους λεκέδες του λαδιού πρώτα και μετά σκουπίστε το με ένα υγρό πανί. (Μην χρησιμοποιείτε πετρέλαιο ή άλλα διαβρωτικά υγρά τα οποία είναι βλαβερά για τα πλαστικά και τις βαφές). Προσοχή να μην χτυπήσετε τα φτερά ή αλλάξετε τις γωνίες τους.
- 5) Ρύθμιση της γωνίας ταλάντωσης: αποσυνδέστε από την παροχή ρεύματος, μόλις σταματήσει να γυρίζει η φτερωτή, χαλαρώστε τη βίδα ταλάντωσης και μετακινήστε τη στην θέση που επιθυμείτε (όταν βρίσκεται στο κέντρο του δίσκου, ο ανεμιστήρας δεν περιστρέφεται).

4. ΠΡΟΕΙΔΟΠΟΙΗΣΗ

Εάν το καλώδιο ισχύος έχει καταστραφεί, θα πρέπει να αντικατασταθεί από τον κατασκευαστή, το συνεργείο επισκευών του ή κάποιο παρόμοιο καταρτισμένο άτομο, για την αποφυγή κινδύνων.

Το συγκεκριμένο προϊόν δεν προορίζεται για χρήση από άτομα σωματικά αδύναμα, αργά στις αντιδράσεις τους ή ψυχικά διαταραγμένα (συμπεριλαμβανομένων και των παιδιών), εκτός εάν επιβλέπονται από κάποιον για να τους καθοδηγεί και να τους βοηθάει. Τα παιδιά θα πρέπει να επιβλέπονται όταν χρησιμοποιούν το προϊόν, διασφαλίζοντας ότι δεν παίζουν με τη συσκευή.

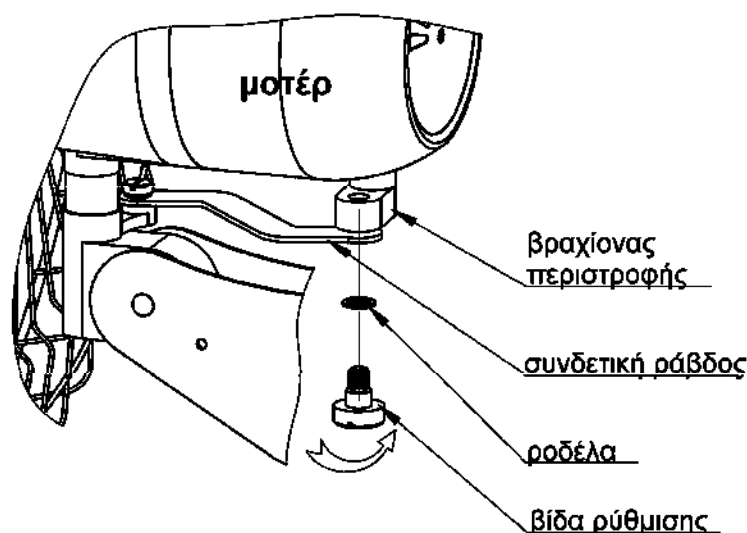

Συνδέστε τη ράβδο σύμφωνα με το παραπάνω διάγραμμα, πριν την χρήση.

ΠΡΟΣΟΧΗ



Το σύμβολο  επάνω στο προϊόν σημαίνει ότι στο τέλος της ζωής της, η συσκευή δεν πρέπει να θεωρηθεί κοινό απόβλητο. Είναι ένα ειδικό απόβλητο και πρέπει καταστραφεί σε ειδικό χώρο περισυλλογής και απόρριψης, όπως επιβάλλει η οδηγία EC 2002/96/EC(WEEE). Με τη σωστή απόρριψη αυτού του προϊόντος, μπορείτε να αποφύγετε τις αρνητικές επιπτώσεις για το περιβάλλον και την ανθρώπινη υγεία, λόγω της ύπαρξης πιθανών επικίνδυνων ουσιών στο προϊόν.

ΟΔΗΓΙΕΣ ΧΡΗΣΗΣ ΤΗΛΕΧΕΙΡΙΣΤΗΡΙΟΥ

ΠΛΗΚΤΡΑ ΚΑΙ ΛΕΙΤΟΥΡΓΙΕΣ

OFF: Κλείνει τον ανεμιστήρα

ON/SPEED: Ανάβει τον ανεμιστήρα και με επαναλαμβανόμενο πάτημα, αλλάζει τις ταχύτητες του σε LOW, MED, HIGH.

TIME: Ελέγχει το χρόνο λειτουργίας του ανεμιστήρα. Κάθε πάτημα προσθέτει 0,5 h και η μέγιστη διάρκεια είναι 7,5 h.

MODE: Ο ανεμιστήρας έχει 3 διαφορετικές λειτουργίες: κανονική (normal), φυσική (natural) και ύπνου (sleeping).

- **Normal:** ο ανεμιστήρας λειτουργεί κανονικά
- **Natural:** μιμείται το φυσικό άνεμο όταν λειτουργεί. Διαφορετικές ταχύτητες, διαφορετικά αποτελέσματα.
- **Sleeping:** Η λειτουργία αυτή είναι παρόμοια με τη natural, απλά η ένταση είναι χαμηλότερη και είναι ιδανική για ύπνο.

SWING: Αυτή η λειτουργία ελέγχει την περιστροφή του ανεμιστήρα. Πατώντας το κουμπί ξεκινά και σταματά η περιστροφή του, αριστερά-δεξιά.

