

# **COLORATO**

[www.colorato.net](http://www.colorato.net)

## **ΟΔΗΓΙΕΣ ΧΡΗΣΕΩΣ VACUUM SEALER**

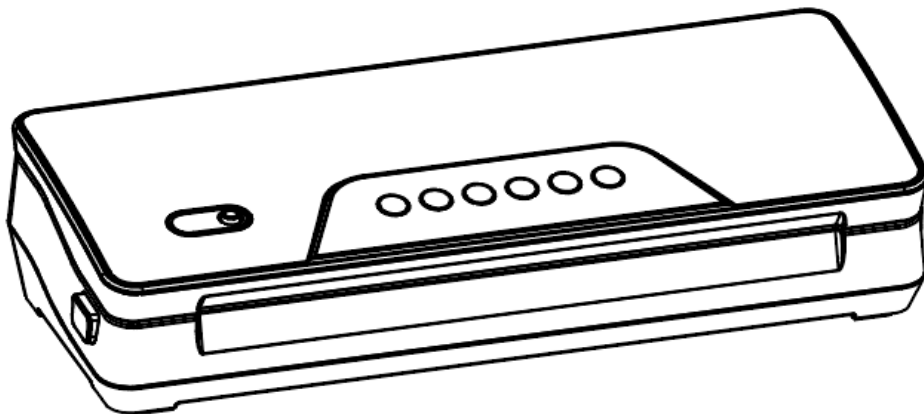

**ΜΟΝΤΕΛΟ:CLVM-30SH**

Διαβάστε προσεκτικά αυτές τις οδηγίες  
πριν την χρήση της συσκευής  
και φυλάξτε τις για μελλοντική χρήση

## **Σημαντικά σημεία για την ασφάλειά σας**

Διαβάστε και κατανοήστε πλήρως όλες τις οδηγίες και προειδοποιήσεις πριν την χρήση της συσκευής. Η ασφάλειά σας είναι πολύ σημαντική!

1. Διαβάστε προσεκτικά τις οδηγίες.
2. Μην αφήνετε την συσκευή να χρησιμοποιείται ως παιχνίδι.
3. Αυτή η συσκευή δεν θα πρέπει να χρησιμοποιείται από παιδιά.
4. Μην χρησιμοποιείτε την συσκευή με χαλασμένο καλώδιο ή βύσμα.
5. Μην χρησιμοποιείτε την συσκευή σε υγρή ή ζεστή επιφάνεια, ή κοντά σε κάποια πηγή θερμότητας.
6. Πάντοτε χρησιμοποιείτε την συσκευή σε επίπεδη επιφάνεια.
7. Μην βυθίζετε οποιοδήποτε μέρος της συσκευής, το καλώδιο ή το βύσμα στο νερό ή οποιοδήποτε άλλο υγρό.
8. Για να την αποσυνδέσετε, απομακρύνετε το βύσμα από την πρίζα. Μην την αποσυνδέετε τραβώντας το καλώδιο. Πάντοτε αποσυνδέετε την συσκευή πριν τον καθαρισμό ή όταν δεν είναι σε χρήση.
9. Μην λειτουργείτε την συσκευή εάν δεν λειτουργεί σωστά ή αν έχει οποιαδήποτε βλάβη. Εάν το καλώδιο ή η συσκευή έχουν καταστραφεί απευθυνθείτε στο αρμόδιο τμήμα για επισκευή, συντήρηση ή αντικατάσταση.
10. Απαιτείται στενή επίβλεψη όταν η συσκευή χρησιμοποιείται κοντά σε παιδιά.
11. Η συσκευή δεν προορίζεται για επαγγελματική χρήση. Εάν σφραγίσετε πάνω από 20 σακούλες συνεχόμενα, περιμένετε τουλάχιστον 25 λεπτά πριν συνεχίσετε να την χρησιμοποιείτε.
12. Κρατήστε το πάνω καπάκι της συσκευής ξεκλειδωτο όταν δεν βρίσκεται σε χρήση.

## **Η συσκευή είναι ΜΟΝΟ για ΟΙΚΙΑΚΗ ΧΡΗΣΗ.**

Μην επιχειρήσετε να επισκευάσετε αυτό το προϊόν. Οι επισκευές θα πρέπει να πραγματοποιούνται από εξουσιοδοτημένο αντιπρόσωπο επισκευών.

Παρέχεται μικρό καλώδιο παροχής, προκειμένου να μειωθεί ο κίνδυνος που προκύπτει από το να μπλεχτείτε ή να σκοντάψετε σε ένα μεγαλύτερο. Τα καλώδια προέκτασης δεν απαγορεύεται να χρησιμοποιούνται, όταν υπάρχει φροντίδα κατά την χρήση τους. Όταν χρησιμοποιείται καλώδιο επιμήκυνσης, θα πρέπει η σήμανση ηλεκτρικής ισχύος του καλωδίου επέκτασης να μην είναι μικρότερη από την επισημασμένη ηλεκτρική ονομαστική τιμή της συσκευής. Το μακρύτερο καλώδιο θα πρέπει να είναι διατεταγμένο έτσι ώστε να μην πέφτει πάνω από τον πάγκο ή την επιφάνεια του τραπεζιού όπου μπορεί να σκοντάψει, να πιαστεί ή να τραβηχτεί ακούσια, ειδικά από παιδιά.

## **Ξεκινήστε να απολαμβάνετε τα Οφέλη του vacuum sealer συστήματος σας**

Το νέο vacuum sealer σύστημά σας περιλαμβάνει τα εξής:

- Την συσκευή CLVM-30SH
- Το εγχειρίδιο οδηγιών
- 5 τεμάχια Σακούλες δοκιμαστικές
- 1 τμ Συνδετικός σωλήνας για δοχεία κενού .

## **Οδηγίες για το σφράγισμα**

### **Αποθήκευση τροφίμων & ασφάλεια**

**ΣΗΜΑΝΤΙΚΟ:** Η συσκευασία *vacuum DEN* υποκαθιστά την ψύξη ή την κατάψυξη. Οποιαδήποτε αλλοιώσιμα τρόφιμα τα οποία απαιτούν ψύξη πρέπει να παραμένουν στην ψύξη ή στην κατάψυξη μετά την συσκευασία σε κενό.

Για καλύτερα αποτελέσματα στην επιμήκυνση της διάρκειας ζωής των τροφίμων, είναι σημαντικό να συσκευάζετε σε κενό τρόφιμα τα οποία είναι φρέσκα. Μόλις το τρόφιμο αρχίζει να αλλοιώνεται, η συσκευασία σε κενό μπορεί μόνο να επιβραδύνει την διαδικασία αλλοίωσης. Η συσκευασία σε κενό δεν μπορεί να αποτρέψει την ανάπτυξη μούχλας. Άλλοι μικροοργανισμοί που προκαλούν ασθένειες μπορούν ακόμα να αναπτυχθούν σε περιβάλλοντα χαμηλού οξυγόνου και μπορεί να απαιτούν περαιτέρω μέτρα για την εξάλειψη.

### **Οδηγίες προετοιμασίας φαγητού και συμβουλές για αεροστεγή σφράγιση σε κενό**

Το Μαγείρεμα, η Απόψυξη και το Ζέσταμα-Σιγοβρασμός σε σακούλα κενού βοηθάει το τρόφιμο να διατηρήσει τη γεύση του και επίσης βοηθάει και στο καθάρισμα. Δεν υπάρχουν βρώμικα τηγάνια...Όταν ζεσταίνετε τα τρόφιμα στο φούρνο μικροκυμάτων χρησιμοποιώντας σακούλες κενού, να τρυπάτε πάντοτε την σακούλα για να μπορεί να βγει ο ζεστός αέρας. Μπορείτε επίσης να ζεστάνετε τα τρόφιμα στην σακούλα τοποθετώντας τις σε νερό σιγοβράζοντας την σε θερμοκρασία κάτω από 75°C (170°F).

**ΣΗΜΑΝΤΙΚΟ:** Πάντοτε να ξεπαγώνετε τα τρόφιμα είτε στο ψυγείο είτε στον φούρνο μικροκυμάτων – μην αφήνετε τα αλλοιώσιμα τρόφιμα να ξεπαγώνουν σε θερμοκρασία δωματίου.

### **Συμβουλές για προετοιμασία Κρέατος και Ψαριού:**

Προσπαθήστε να προ-καταψύξετε τα κρέατα και τα ψάρια για 1-2 ώρες πριν την συσκευασία σε κενό. Αυτό βοηθάει να διατηρήσουν τους χυμούς και το σχήμα τους και προσφέρει καλύτερη σφράγιση.

Εάν δεν μπορείτε, τοποθετήστε μια διπλωμένη χαρτοπετσέτα μεταξύ του τροφίμου και του πάνω μέρους της σακούλας, αλλά κάτω από την περιοχή σφράγισης. Αφήστε την χαρτοπετσέτα στη σακούλα για να απορροφήσει την επιπλέον υγρασία και τους χυμούς κατά την διαδικασία της συσκευασίας σε κενό.

### **Συμβουλές για προετοιμασία Τυριών:**

Συσκευάστε σε κενό τα τυριά μετά από κάθε χρήση. Εάν κάνετε την σακούλα σας λίγο μεγαλύτερη από ότι πρέπει, μπορείτε να επανασφραγίσετε την σακούλα μετά από κάθε χρήση..

**ΣΗΜΑΝΤΙΚΟ:** Λόγω του κινδύνου αναερόβιων βακτηρίων, τα μαλακά τυριά δεν πρέπει να συσκευάζονται σε κενό.

### **Οδηγίες προετοιμασίας για Λαχανικά:**

Το μπλανσάρισμα είναι μια διαδικασία που θα πρέπει να γίνεται πριν την συσκευασία των λαχανικών. Αυτή η διαδικασία σταματάει την δραστηριότητα των ενζύμων που μπορεί να οδηγήσει στην απώλεια της γεύσης, του χρώματος και της υφής. Για να μπλανσάρετε τα λαχανικά, τοποθετήστε τα σε νερό που βράζει ή στον φούρνο μικροκυμάτων μέχρι να μαγειρευτούν, αλλά να είναι ακόμα τραγανά. Ο χρόνος μπλανσαρίσματος διαφέρει από 1 με 2 λεπτά για τα φυλλώδη χόρτα και τα μπιζέλια, 3 με 4 λεπτά για μπιζέλια, κολοκυθάκια κομμένα σε φέτες ή μπρόκολο, τα καρότα 5 λεπτά περίπου και 7 με 11 λεπτά για καλαμπόκι ολόκληρο. Μετά το μπλανσάρισμα, βυθίστε τα λαχανικά σε κρύο νερό για να σταματήσει η διαδικασία μαγειρέματος.

**ΣΗΜΕΙΩΣΗ:** Όλα τα λαχανικά (συμπεριλαμβάνονται τα μπρόκολα, τα λαχανάκια Βρυξελλών, τα λάχανα, το κουνουπίδι, τα σγουρά λάχανα, τα γογγύλια) φυσικά εκπέμπουν αέρια, κατά την αποθήκευση. Για αυτό το λόγο, μετά το μπλανσάρισμα είναι καλύτερα να αποθηκεύονται στην κατάψυξη.

### Περισσότερα για τα Λαχανικά:

Με τα λαχανικά μπορείτε πολύ εύκολα να ελέγξετε τις μερίδες. Όταν αποθηκεύετε λαχανικά, δοκιμάστε να τα προκαταψύξετε για 1 έως 2 ώρες και μετά χωρίστε τα σε μερίδες γεύματος μέσα στις σακούλες vacuum σας. Αφού συσκευαστούν σε κενό, επιστρέψτε τις στην κατάψυξη. .

**ΣΗΜΑΝΤΙΚΟ:** Λόγω του κινδύνου αναερόβιων βακτηρίων, τα φρέσκα μανιτάρια, τα κρεμμύδια και το σκόρδο δεν θα πρέπει να συσκευάζονται σε κενό.

### Οδηγίες προετοιμασίας για Τρόφιμα σε Σκόνη:

Όταν συσκευάζετε σε κενό τρόφιμα σε σκόνη όπως το αλεύρι, είναι καλύτερα να χρησιμοποιείτε την αρχική τους συσκευασία μέσα στις σακούλες vacuum. Η λεπτή σκόνη μπορεί να απορροφηθεί από το μηχάνημα και να προκαλέσει αρκετή ζημιά, που θα μειώσει την διάρκεια ζωής του μηχανήματος.

### Οδηγίες προετοιμασίας για Υγρά:

Πριν συσκευάσετε σε vacuum υγρά όπως ζωμός σούπας, προκαταψύξτε τα σε ένα σκεύος πυρέξ, μια φόρμα κέικ ή μια παγοθήκη έως ότου σταθεροποιηθούν. Απομακρύνετε το κατεψυγμένο υγρό από το σκεύος και συσκευάστε το σε κενό στις σακούλες κενού. Στη συνέχεια μπορείτε να τα στοιβάξετε στον καταψύκτη σας. Όταν είστε έτοιμη να το χρησιμοποιήσετε, απλώς κόψτε την άκρη της σακούλας και τοποθετήστε την είτε στα μικροκύματα είτε ρίξτε την μέσα σε νερό σε χαμηλή φωτιά, κάτω από τους 75°C (170°F).

### Κύρια Χαρακτηριστικά της νέας σας συσκευής Vacuum Sealer

- Ξεχωριστή λειτουργία vacuum για στεγνά και υγρά τρόφιμα.
- Πλήκτρο "Pulse" για τον έλεγχο του χρόνου και του βαθμού vacuum.
- Πλήκτρο δοχείου για συσκευασία κενού και τρόφιμα σε δοχείο.
- Με θάλαμο αποθήκευσης ρολού και ενσωματωμένο μαχαίρι.
- Πάχος σφράγισης μέχρι 3mm, προφυλάσσει από την διαρροή αέρα.
- Διαθέσιμη λειτουργία απλής σφράγισης.
- Μήκος σφράγισης: MAX 30cm
- Πίεση vacuum: -0.50 ~ -0.70bar
- Ανοξείδωτο κάλυμμα υψηλής ποιότητας
- Αποσπώμενο καλώδιο ισχύος

### Κύρια Μέρη της νέας σας συσκευής Vacuum Sealer

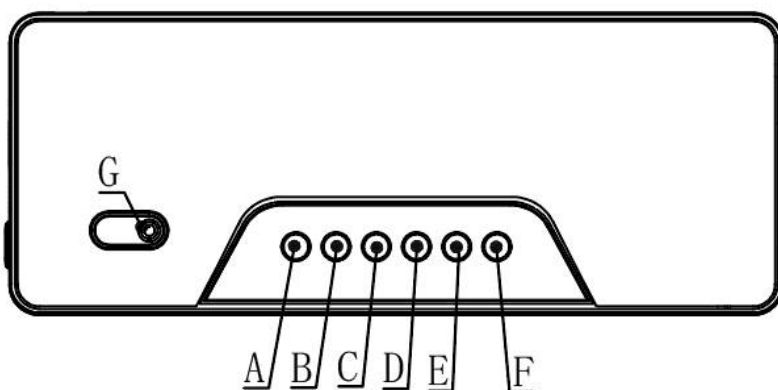

## **A DRY (ΣΤΕΓΝΑ)**

Πατήστε αυτό το πλήκτρο για να κάνετε vacuum και να σφραγίσετε στεγνά τρόφιμα.

## **B MOIST (ΥΓΡΑ)**

Πατήστε αυτό το πλήκτρο για να κάνετε vacuum και να σφραγίσετε υγρά τρόφιμα.

## **C PULSE (ΠΑΛΜΙΚΟ)**

Αυτό το πλήκτρο χρησιμοποιείται όταν χρειάζεται απόλυτος έλεγχος της διαδικασίας του vacuum και μαλακά και ευαίσθητα τρόφιμα.

## **D CANISTER (ΔΟΧΕΙΟ)**

Πατήστε αυτό το πλήκτρο για να κάνετε vacuum σε δοχείο.

## **E SEAL (ΣΦΡΑΓΙΣΗ)**

Πατήστε αυτό το πλήκτρο για να κάνετε απλή σφράγιση (χωρίς vacuum).

## **F CANCEL (ΑΚΥΡΩΣΗ)**

Πατήστε αυτό το πλήκτρο για να σταματήσετε την διαδικασία που βρίσκεται σε εξέλιξη.

## **G Θύρα για Vacuum σε δοχεία**

Εισάγετε το ένα άκρο του λάστιχου σε αυτή τη θύρα, εισάγετε το άλλο άκρο στην θύρα του δοχείου και πατήστε το πλήκτρο «Canister» για να κάνετε vacuum στο δοχείο.

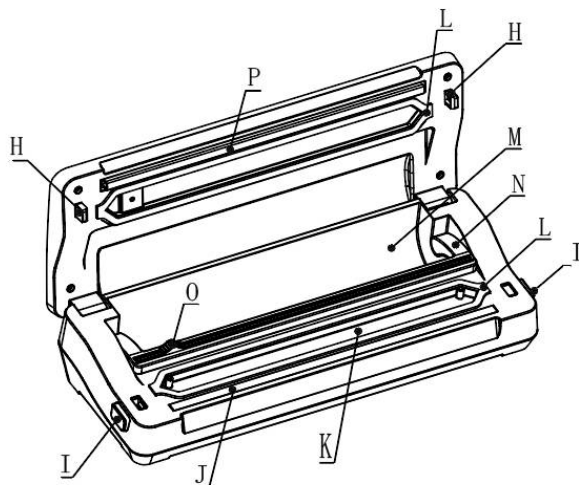

**H** Κλειδαριές

**I** Πλήκτρα απελευθέρωσης Πιέστε και τις δύο πλευρές για να ξεκλειδώσετε το καπάκι.

**J** Μπάρα συγκόλλησης καλυμμένη με ταινία Teflon ΜΗΝ ξεκολλάτε την ταινία.

**K** Θάλαμος κενού

**L** Φλάντζες στεγανοποίησης (πάνω και κάτω)

**M** Θάλαμος αποθήκευσης ρολού

**N** Στήριγμα μαχαιριού

**O** Ενσωματωμένο μαχαίρι

**P** Μπάρα συγκόλλησης σιλικόνης

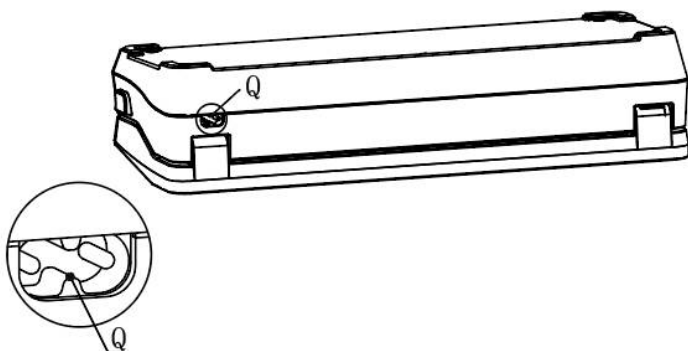

**Q** Υποδοχή καλωδίου ισχύος

## Πώς να φτιάξετε σακούλες προσαρμοσμένου μεγέθους

Αυτή η συσκευή συσκευασίας vacuum είναι εξοπλισμένη με έναν θάλαμο αποθήκευσης ρολού, συμβατό με ρολό 5 μέτρων και ενσωματωμένο μαχαίρι.

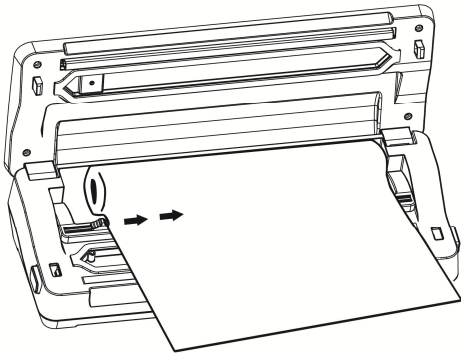

1. Ανοίξτε το καπάκι. Τοποθετήστε το ρολό στο σημείο αποθήκευσης ρολού, τραβήξτε αρκετό υλικό ώστε να χωράει το αντικείμενο στο οποίο θέλετε να κάνετε vacuum, συν επιπλέον 5 εκατοστά. Χρησιμοποιήστε το ενσωματωμένο μαχαίρι για να κόψετε το επιθυμητό μήκος σακούλας από το ρολό. Βεβαιωθείτε ότι το κόβετε ευθεία. Βάλτε το καλώδιο στην πρίζα.
2. Τοποθετήστε το ένα άκρο της σακούλας πάνω στην μπάρα συγκόλλησης. Μην ανησυχήσετε αν κατά λάθος τοποθετήσετε οποιοδήποτε υλικό πάνω στην περιοχή στεγανοποίησης.
3. Κλείστε το καπάκι πατώντας κάτω και τις δύο πλευρές έως ότου ακουστούν δύο «κλικ».
4. Τώρα που το καπάκι έχει κλείσει, πατήστε το πλήκτρο “SEAL” για να δημιουργήσετε μια σακούλα προσαρμοσμένου μεγέθους. Η ενδεικτική λυχνία ανάβει κατά την διάρκεια της διαδικασίας σφραγίσματος.  
ΣΗΜΕΙΩΣΗ : Όταν η συσκευή χρησιμοποιείται για πρώτη φορά, η γραμμή κόλλησης μπορεί να μην γίνει σωστά. Αυτό είναι γιατί η μπάρα συγκόλλησης θέλει χρόνο για να ζεσταθεί ξανά, σε αυτή την περίπτωση, προσπαθήστε ακόμα μια φορά.
5. Μόλις ολοκληρωθεί, η ενδεικτική λυχνία του πλήκτρου σφράγισης θα σβήσει. Πατήστε τα πλήκτρα απελευθέρωσης στις δύο πλευρές της συσκευής. Τώρα είναι ασφαλές να απομακρύνετε την καινούρια σακούλα που δημιουργήσατε.
6. Η σακούλα προσαρμοσμένου μεγέθους είναι έτοιμη για συσκευασία vacuum.

**ΠΡΟΣΟΧΗ:** Βεβαιωθείτε ότι αφήνετε χρόνο στην συσκευή να κρυώσει. Περιμένετε τουλάχιστον 20 δευτερόλεπτα μεταξύ των σφραγισμάτων. Σε πολύ έντονη χρήση, η συσκευή θα σβήσει αυτόματα για να αποφευχθεί η υπερθέρμανση. Εάν συμβεί, περιμένετε 25 λεπτά για να κρυώσει η συσκευή.

## Πώς να σφραγίσετε σε vacuum με Σακούλες Vacuum

1. Τοποθετήστε το(τα) αντικείμενο(α) που θέλετε να σφραγίσετε μέσα στην προ-κομμένη ή προσαρμοσμένου μεγέθους σακούλα. Αφήστε τουλάχιστον 5 cm ελεύθερα μεταξύ των περιεχομένων και του πάνω μέρους της σακούλας για να επιτρέψετε την συστολή της σακούλας.
2. Ανοίξτε το καπάκι και τοποθετήστε το ανοιχτό άκρο της σακούλας μέσα στον θάλαμο κενού.

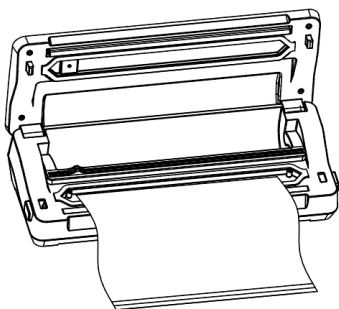

3. Κλείστε το καπάκι πατώντας κάτω τις δύο πλευρές μέχρι να ακουστούν δύο ήχοι “click”.

4. Επιλέξτε στεγνό ή υγρό τρόφιμο. Η συσκευή θα συνεχίσει να κάνει vacuum και έπειτα θα σφραγίσει όταν ο αέρας έχει απομακρυνθεί.

**ΣΗΜΕΙΩΣΗ:** Όταν κάνετε vacuum σε υγρό τρόφιμο, θα πρέπει να επιλέξετε το πλήκτρο (moist) υγρά τροφήματα.

5. Μόλις η ενδεικτική λυχνία σβήσει, πατήστε τα κουμπιά κλειδώματος στις δύο πλευρές της συσκευής για να πάρετε την σακούλα.

#### **Πώς να χρησιμοποιήσετε το κουμπί Pulse Vacuum (PULSE VAC)**

Εφόσον η πίεση κατά την κανονική λειτουργία vacuum έχει ρυθμιστεί σε υψηλή, μερικές φορές είναι εύκολο να καταστραφούν μερικά ευαίσθητα αντικείμενα από την υψηλή πίεση στις σακούλες κενού. Σε αυτή την περίπτωση, μπορείτε να χρησιμοποιήσετε την λειτουργία "PULSE" vacuum για να ελέγξετε τον χρόνο vacuum και την πίεση, για να αποτρέψετε τη σύνθλιψη ευαίσθητων αντικειμένων. Όταν συσκευάζετε κάποια ζουμερά τρόφιμα, μπορείτε επίσης να χρησιμοποιήσετε αυτή την λειτουργία και να αποτρέψετε την αναρρόφηση υγρού.

1. Τοποθετήστε το(τα) αντικείμενο(α) που θέλετε να σφραγίσετε μέσα στην προ-κομμένη ή προσαρμοσμένου μεγέθους σακούλα. Αφήστε τουλάχιστον 5 cm ελεύθερα μεταξύ των περιεχομένων και του πάνω μέρους της σακούλας για να επιτρέψετε την συστολή της σακούλας
2. Ανοίξτε το καπάκι και τοποθετήστε το ανοιχτό άκρο της σακούλας μέσα στον θάλαμο κενού.
3. Κλείστε το καπάκι πατώντας κάτω τις δύο πλευρές μέχρι να ακουστούν δύο ήχοι "click".
4. Πατήστε το κουμπί "PULSE" συνεχόμενα, μέχρι να φτάσει στην πίεση που επιθυμείτε. Μπορείτε να κοιτάτε την σακούλα για να αποφασίσετε για την πίεση. Κατά την διαδικασία αυτή, μπορείτε να σταματήσετε το vacuum, σταματώντας να πατάτε το κουμπί αυτό και μπορείτε να συνεχίσετε, πατώντας το ξανά.
5. Όταν η πίεση φτάσει εκεί που πρέπει, πατήστε το κουμπί "SEAL ONLY" για να ξεκινήσει η σφράγιση.
6. Μόλις η ενδεικτική λυχνία σβήσει, πατήστε τα κουμπιά κλειδώματος στις δύο πλευρές της συσκευής για να πάρετε την σακούλα.

#### **Πώς να κάνετε vacuum σε δοχεία (κάνιστρα)**

**ΣΗΜΕΙΩΣΗ:** Τα δοχεία δεν περιλαμβάνονται.

1. Συνδέστε την συσκευή στην ηλεκτρική παροχή και ανοίξτε το καπάκι της.
2. Εισάγετε το προϊόν το οποίο επιθυμείτε να συσκευάσετε σε κενό μέσα στο δοχείο. Τοποθετήστε το καπάκι πάνω στο δοχείο και κλείστε το χρησιμοποιώντας τα πλαϊνά κουμπύματα. Επιλέξτε την θέση "Vacuum" στην βαλβίδα του δοχείου.
3. Συνδέστε την θύρα σφράγισης κενού και το δοχείο μέσω του συνδετικού σωλήνα κενού. Θα πρέπει να συνδέσετε ένα από τα άκρα στην βαλβίδα του δοχείου και το άλλο άκρο στη θύρα εξαρτημάτων του μηχανήματος θέση G.
4. Κατεβάστε το καπάκι του μηχανήματος και πατήστε τις άκρες για να το ασφαλίσετε, το σύστημα έχει κλείσει σωστά όταν ακουστεί ένα «κλικ» από την κάθε πλευρά. Εάν θέλετε να ανοίξετε το πάνω καπάκι, αφού έχει κλείσει, πατήστε ξανά την κάθε πλευρά και προσεκτικά σηκώστε το καπάκι.
5. Για να ξεκινήσετε την διαδικασία vacuum, πατήστε το πλήκτρο "Canister".
6. Αυτό το μοντέλο είναι σχεδιασμένο να λειτουργεί σε αυτόματη λειτουργία. Η συσκευή είναι εξοπλισμένη με έναν αισθητήρα μέτρησης vacuum, ο οποίος σταματάει την διαδικασία vacuum μόλις επιτευχθεί ο βαθμός vacuum μέσα στο δοχείο. Για να ακυρώσετε την διαδικασία κενού, πατήστε ξανά το πλήκτρο "Canister".
7. Μόλις ολοκληρωθεί η διαδικασία vacuum, η συσκευή σταματάει αυτόματα. Επιλέξτε την θέση "CLOSE" στην βαλβίδα του δοχείου και αποσυνδέστε την φλάντζα του συνδετήρα από το μηχανήμα.

## **Φροντίδα & Καθαρισμός**

1. Βγάζετε πάντοτε την συσκευή από την πρίζα πριν την καθαρίσετε.
2. Μην βυθίζετε την συσκευή στο νερό.
3. Μην χρησιμοποιείτε λειαντικά για να την καθαρίσετε.
4. Σκουπίστε την εξωτερική επιφάνεια με ένα μαλακό, νωπό ύφασμα και σαπούνι.
5. Για να καθαρίσετε το εσωτερικό της συσκευής, σκουπίστε οποιαδήποτε τρόφιμα ή υγρά με μια χαρτοπετσέτα.
6. Στεγνώστε όλα τα μέρη καλά πριν συνδέσετε ξανά την συσκευή στην πρίζα ή την λειτουργήσετε.
7. Ο θάλαμος κενού μπορεί να παγιδεύσει υγρά που αντλήθηκαν από τη σακούλα. Για να αφαιρεθούν από τη συσκευή, χρησιμοποιήστε ένα ήπιο σαπούνι πλυσίματος πιάτων και ένα ζεστό, υγρό πανί για να σκουπίσετε τυχόν υγρό που έχει μείνει στον θάλαμο κενού. Στεγνώστε καλά.
8. Διατηρήστε το επάνω καπάκι της συσκευής ανοιχτό όταν δεν είναι σε χρήση.

## **Αντιμετώπιση προβλημάτων**

### **Τίποτα δεν συμβαίνει όταν πατάω το κουμπί “VACUUM”:**

- Βεβαιωθείτε ότι το καλώδιο έχει τοποθετηθεί σωστά στην πρίζα της ηλεκτρικής παροχής.
- Βεβαιωθείτε ότι το καλώδιο δεν είναι κατεστραμμένο με οποιονδήποτε τρόπο.
- Βεβαιωθείτε ότι η ηλεκτρική πρίζα λειτουργεί, συνδέοντας μια άλλη συσκευή στην ίδια πρίζα. Εάν δεν λειτουργεί, ελέγξτε τους διακόπτες ή τις ασφάλειες στον χώρο.
- Βεβαιωθείτε ότι έχετε ανοίξει τον διακόπτη ισχύος στο πίσω μέρος της συσκευής.
- Βεβαιωθείτε ότι η σακούλα είναι σωστά τοποθετημένη μέσα στον θάλαμο κενού.
- Πατήστε κάτω στις δύο πλευρές του καπακιού και βεβαιωθείτε ότι έχει κλειδώσει στην θέση του.
- Περιμένετε 25 λεπτά για να αφήσετε την συσκευή να κρυώσει και μετά χρησιμοποιήστε την πάλι.

### **Δεν τραβιέται ο αέρας από την σακούλα:**

- Βεβαιωθείτε ότι δεν υπάρχουν κενά, διπλώματα, ζάρες ή τρύπες στις προ-σφραγισμένες σακούλες.
- Ελέγξτε για χαλαρά, φθαρμένα ή ραγισμένα επάνω και κάτω λάστιχα στεγανοποίησης.
- Τα τρόφιμα με υψηλό υγρό περιεχόμενο θα εμποδίσουν την σακούλα να σφραγιστεί σωστά. Ανοίξτε την σακούλα και σκουπίστε το επάνω εσωτερικό μέρος της και σφραγίστε ξανά.
- Ελέγξτε αν η σακούλα είναι σωστά τοποθετημένη μέσα στον θάλαμο κενού.
- Βεβαιωθείτε ότι έχετε τοποθετήσει την σακούλα στο κατάλληλο σημείο. Όταν κάνετε σακούλα από κάποιο ρολό, βεβαιωθείτε ότι το κομμένο άκρο είναι τοποθετημένο στην λωρίδα σφράγισης.

### **Η σακούλα λιώνει:**

- Η λωρίδα στεγανοποίησης μπορεί να ήταν πολύ ζεστή κατά την διαδικασία σφράγισης. Αφήστε την συσκευή να κρυώσει για 20 δευτερόλεπτα μεταξύ των χρήσεων. Εάν η σακούλα συνεχίζει να λιώνει, αφήστε την συσκευή να κρυώσει με το καπάκι σε όρθια θέση για 25 λεπτά πριν την χρησιμοποιήσετε.

### **Έχει εισχωρήσει αέρας σε σακούλα που έχει ήδη γίνει vacuum:**

- Ελέγξτε την σφράγιση της σακούλας. Μπορεί να υπάρχει κάποια ζάρα η οποία επιτρέπει την επανείσοδο του αέρα. Προσεκτικά ανοίξτε την σακούλα και σφραγίστε την ξανά, ή χρησιμοποιήστε μια εντελώς καινούρια σακούλα.



- Βεβαιωθείτε ότι δεν υπάρχει υγρασία ή υγρά από τα τρόφιμα που υπάρχουν μέσα, στο σημείο σφράγισης της σακούλας. Μπορεί να χρειαστεί να την ανοίξετε και να την σφραγίσετε ξανά, ή να χρησιμοποιήσετε μια εντελώς καινούρια σακούλα. Ψύχετε μερικώς τα τρόφιμα με υπερβολικά υγρά, πριν την σφράγιση σε vacuum.
- Βεβαιωθείτε ότι δεν υπάρχουν τρόφιμα με αιχμηρές άκρες που μπορεί να έχουν τρυπήσει την σακούλα. Εάν βρείτε κάποια τρύπα, σφραγίστε το αντικείμενο σε εντελώς καινούρια σακούλα.
- Βεβαιωθείτε ότι δεν έπεσαν υγρά στην περιοχή της ταινίας στεγανοποίησης.
- Ελέγξτε για χαλαρά, φθαρμένα ή ραγισμένα επάνω και κάτω λάστιχα στεγανοποίησης.
- Η υγρασία των τροφίμων με υψηλό υγρό περιεχόμενο θα αποτρέψει την σακούλα από το να σφραγιστεί σωστά. Ανοίξτε την σακούλα και σκουπίστε το επάνω εσωτερικό μέρος της και σφραγίστε ξανά.

#### **Οι σακούλες δεν σφραγίζονται:**

- Βεβαιωθείτε ότι δεν υπάρχουν κενά, διπλώματα, ζάρες ή τρύπες στα προ-σφραγισμένα άκρα.
- Η υγρασία των τροφίμων με υγρό περιεχόμενο θα αποτρέψει την σακούλα από το να σφραγιστεί σωστά. Ανοίξτε την σακούλα και σκουπίστε το πάνω εσωτερικό μέρος της και σφραγίστε ξανά.
- Βεβαιωθείτε ότι έχετε τοποθετήσει την σακούλα στο κατάλληλο σημείο. Όταν κάνετε σακούλα από κάποιο ρολό, βεβαιωθείτε ότι το κομμένο άκρο είναι τοποθετημένο στην λωρίδα σφράγισης.
- Βεβαιωθείτε ότι αφήνετε χρόνο να κρυώσει η συσκευή. Περιμένετε 20 δευτερόλεπτα μεταξύ των σφραγισμάτων.

## **ΠΡΟΣΟΧΗ**



Το σύμβολο  επάνω στο προϊόν σημαίνει ότι στο τέλος της ζωής της, η συσκευή δεν πρέπει να θεωρηθεί κοινό απόβλητο. Είναι ένα ειδικό απόβλητο και πρέπει καταστραφεί σε ειδικό χώρο περισυλλογής και απόρριψης, όπως επιβάλλει η οδηγία EC 2002/96/EC(WEEE). Με τη σωστή απόρριψη αυτού του προϊόντος, μπορείτε να αποφύγετε τις αρνητικές επιπτώσεις για το περιβάλλον και την ανθρώπινη υγεία, λόγω της ύπαρξης πιθανών επικίνδυνων ουσιών στο προϊόν.

## Τεχνικά χαρακτηριστικά

Ισχύς	130 W
Τάση	240 V – 50 Hz
Πιστοποίηση	CE/ROHS/EMC/LVD
Υλικά	ABS, Stainless Steel
Πίεση vacuum	-0,50 ~ -0,70 bar
Ισχύς αντλίας	8 L/min
Πάχος σφράγισης	3 mm
Μήκος σφράγισης	30 cm
Διαστάσεις συσκευής	389mm*150mm*84mm
Βάρος συσκευής	1,41 kg
Επιπλέον	Με έξι κουμπιά λειτουργιών: Dry (Στεγνό), Moist (Υγρό), Pulse (Στιγμιαίο), Seal (Σφράγιση), Canister (Δοχείο), Cancel (Ακύρωση)
	Με ενσωματωμένο θάλαμο αποθήκευσης ρολού και μαχαίρι.
	Με σύστημα προστασίας από την υπερθέρμανση.
	Με αποσπώμενο καλώδιο.
	Η συσκευή μπορεί να λειτουργήσει 200 φορές συνεχόμενα (υπό κανονικές συνθήκες vacuum και σφραγίσματος).
Η συσκευή μπορεί να χρησιμοποιηθεί κανονικά σε περιοχές με μεγάλο υψόμετρο.	